



855H Range A Sounder DC



- 100 dB(A) @ 1 m. +/- 3dB
91 dB(A) @ 10 ft. +/- 3dB
- 10 tones
- 2 stages
- 16 dB(-) volume
- Type 3R & Type 13
IP66
- 0.3Kg
- 25°C to +55°C
-13°F to +131°F

Volume Control
Réglage du volume
Steuerung der Lautstärke
Controllo volume
Controlo do Volume
Control Volumen

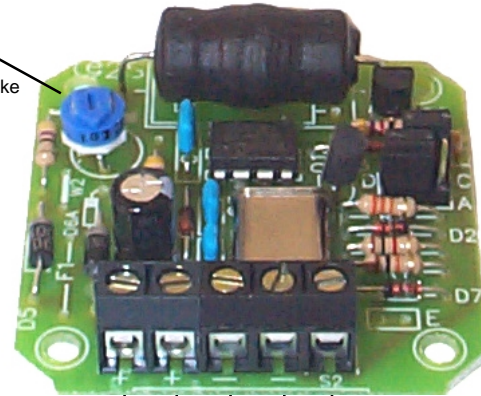

+

-

Connection for stage 2 tone
Connexion pour tonalité stade 2
Anschluss für Ton Stufe 2
Collegamento per tono fase 2
Conexão para tom do 2º estágio
Conexión para el tono de la fase 2

DC

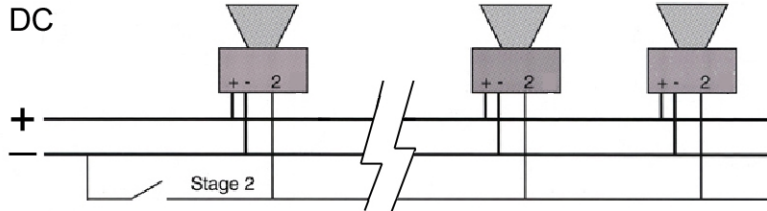

Terminal wire size : Min 22AWG, Max 16AWG (0.5-1mm²) Torque : 4lb/in, 5Nm

Dimensions des câbles de branchement : Mini 22 AWG, maxi 16 AWG (0.5-1mm²). Couple de serrage : 4lb/in, 5Nm

Klemmengröße: min. 22AWG, max. 16AWG (0.5-1mm²), Drehmoment: 4lb/in, 5Nm

Dimensioni cavo terminale: min. 22AWG, max. 16AWG (0.5-1mm²), coppia: 4lb/in,5Nm

Dimensão do fio terminal: Mín. 22AWG, Máx. 16AWG (0.5-1mm²) Binário: 4lb/in, 5Nm

Dimensión cable terminal: Mín. 22AWG, Máx. 16AWG (0.5-1mm²) Par de torsión: 4lb/in, 5Nm

ATTENTION



Disconnect from power source to prevent electrical shock before installing and servicing
Vor der Installation und Wartung von der Stromquelle abtrennen, um elektrische Schläge zu vermeiden
Antes da instalação e da manutenção, desconectar da fonte de energia para prevenir choque eléctrico

Avant de procéder à toute opération d'installation ou de maintenance, déconnecter l'appareil de sa source d'alimentation pour éviter tout risque de décharge électrique.
Prima dell'installazione e della manutenzione, scollegare l'alimentazione onde evitare scosse elettriche
Desconectar de la fuente de alimentación antes de la instalación y la revisión para evitar descargas eléctricas

Dimensions.
Dimensions.
Abmessungen.
Dimensioni.
Dimensões.
Dimensiones.

Screw torque : 4lb/in 5Nm
Couple de serrage des vis : 4lb/in 5Nm
Anzugsmoment der Schraube: 4lb/in 5Nm
Coppia della vite: 4lb/in 5Nm
Binário do parafuso: 4lb/in 5Nm
Par de torsión tornillo: 4lb/in 5Nm

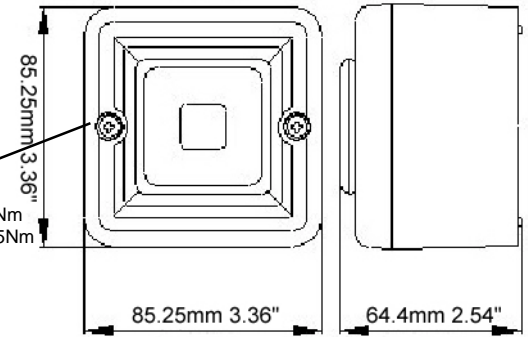

Rear enclosure view.
Rückansicht des Gehäuses
Vista traseira da caixa

Vue arrière du boîtier.
Vista posteriore contenitore
Vista trasera de la caja

Screw mounting positions
Positions de montage par vis.
Einbaupositionen Schrauben
Posizioni montaggio viti.
Posições de montagem dos parafusos
Posiciones de montaje de los tornillos

Rear conduit entry position = M20
Position d'entrée du conduit arrière = M20
Position hinterer Leitungseintritt = M20
Posizione raccordo posteriore canalina = M20
Posição da união traseira da tubulação. = M20
Posición de entrada conducto posterior. = M20

Gasket (supplied)
Garniture (livrée)
Dichtung (mitgeliefert).
Guarnizione (fornita).
Junta (fornecida).
Junta(incluida).

Fixing screws
Fixations vissées.
Schraubenbefestigungen
Fissaggi viti.
Fixações do parafuso.
Fijaciones tornillos.

Conduit entry
Entrée du conduit.
Leitungseintritt.
Raccordo canalina.
União da tubulação.
Entrada conducto.

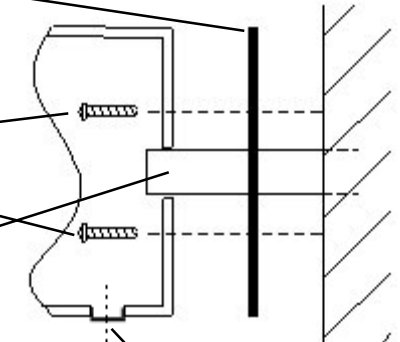

Conduit entry = PG13,5 / M20 / 1/2"NPT
Entrée du conduit = PG13,5 / M20 / 1/2"NPT
Leitungseintritt = PG13,5 / M20 / 1/2"NPT
Raccordo canalina = PG13,5 / M20 / 1/2"NPT
União da tubulação = PG13,5 / M20 / 1/2"NPT
Entrada conducto = PG13,5 / M20 / 1/2"NPT

Note: Remove disc to use rear conduit entry.

Nota: Oter le disco pour utiliser l'entrée du conduit arrière.

Hinweis: Die Scheibe entfernen, um den hinteren Leitungseintritt zu verwenden.

Nota: Rimuovere il disco per usare il raccordo posteriore canalina.

Nota: Remover o disco para usar a união traseira da tubulação.

Nota: Quitar el disco para utilizar la entrada del conducto posterior.

Tone Table.

Stage 1	Frequency Description.		Stage 2	Frequency Description.	
Tone 1	800/1000Hz @ 0.25 sec 99dB(A)@1m		(Tone 8)	1000Hz PFEER Toxic GasAlarm 100dB(A)@1m	
Tone 2	500/1200Hz @ 0.3Hz 0.5 sec Slow Whoop 100dB(A)@1m		(Tone 1)	800/1000Hz @ 0.25 sec 99dB(A)@1m	
Tone 3	1200/500Hz @ 1Hz DIN / PFEER P.T.A.P. 99dB(A)@1m		(Tone 8)	1000Hz PFEER Toxic GasAlarm 100dB(A)@1m	
Tone 4	544Hz (100mS)/440Hz (400mS) NF S 32-001 97dB(A)@1m		(Tone 9)	554Hz 97dB(A)@1m	
Tone 5	Bell 95dB(A)@1m		(Tone 1)	800/1000Hz @ 0.25 sec 99dB(A)@1m	
Tone 6	800/1000Hz @ 7Hz 99dB(A)@1m		(Tone 8)	1000Hz PFEER Toxic GasAlarm 100dB(A)@1m	
Tone 7	500-1200Hz 3.75sec/0.25sec. Australian Evac. 100dB(A)@1m		(Tone10)	420Hz @ 0.625 sec Australian Alert 97dB(A)@1m	

Fig. 1

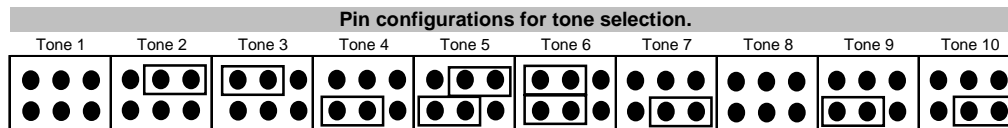

No liability is accepted for any consequence of the use of this document.
The technical specification of this unit is subject to change without notice due to our policy of continual product development. All dimensions are approximate.
This unit is sold subject to our standard conditions of sale, a copy of which is available on request.

IS0690-01



>100dB(A) @ 1m.

Tone selection.

To select a tone place the pin link in the position shown above (Fig. 1).
To set Tones 8, 9 or 10 as a first stage, connect terminal 'S2' to '-' terminal.

Sélection de la tonalité / réglage des commutateurs.

Pour sélectionner une tonalité, mettre les socles à broches dans les positions illustrées (Fig. 1). Pour programmer les tonalités 8, 9 ou 10 comme premier stade, connecter la borne 'S2' à la borne '-'.

Tonwahl / Einstellung der Schalter.

Zur Wahl eines Tons die Klemmenanschlüsse in die angegebenen Positionen bringen (Fig. 1). Zur Einstellung der Töne 8, 9 oder 10 als erste Stufe, die Klemme 'S2' an der Klemme '-' anschließen.

Selezione tono / regolazione commutatore.

Per selezionare un tono, disporre i collegamenti a cavallotto nelle posizioni indicate (Fig. 1). Per impostare i toni 8, 9 o 10 come prima fase, collegare il terminale 'S2' al terminale '-'.

Seleção de tons / ajuste dos comutadores.

Para seleccionar un tom, coloque as ligações dos pinos na posição mostrada (Fig. 1). Para definir os Tons 8, 9 ou 10 como um primeiro estágio, conectar o terminal "S2" ao terminal "-".

Selección Tono / programación interruptores.

Para seleccionar un tono colocar las conexiones de los puentes en las posiciones mostradas (Fig. 1). Para programar los tonos 8,9 o 10 como primera fase, conectar el terminal 'S2' en el terminal '-'.

Volume Control
Réglage du volume
Steuerung der Lautst
Controllo volume
Controlo do Volume
Control Volumen

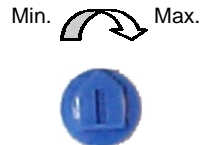

Voltage Ratings.
Valeurs de tension.
Nennleistung der Spannung.
Valori di tensione.
Faixas de Tensão
Valores de voltaje.

10-30vdc

Wiring practices must meet applicable electrical codes

Les raccordements sont à effectuer selon les codes électriques correspondants

Die Installation ist in Entsprechung der gültigen Vorschriften vorzunehmen

Le operazioni di collegamento sono da effettuarsi secondo i corrispondenti codici elettrici

As conexões devem ser realizadas de acordo com os respectivos códigos eléctricos

Las conexiones tienen que ser realizadas según los respectivos códigos eléctricos

Rockwell Automation / Allen Bradley