



BULLETIN 800T

ILLUMINATED SELECTOR SWITCH LOCKING ATTACHMENT **-N4162_**

DISPOSITIF DE BLOCAGE POUR
COMMUTATEUR-SÉLECTEUR LUMINEUX **-N4163_**

LEUCHTWAHLSCHALTER-VERRIEGELUNG

DISPOSITIVO DE CIERRE DEL CONMUTADOR INTERRUPTORE
DI SELEZIONE ILLUMINATO

DISPOSITIVO DI BLOCCAGGIO
DEL CONMUTADOR SELECTOR ILLUMINADO



ATTENTION: To prevent electrical shock, disconnect from power source before installing or servicing.

ATTENTION: Préalablement à l'installation et aux opérations de service, couper l'alimentation secteur pour empêcher tous chocs électriques.

ACHTUNG: Vor Installations oder Servicearbeiten Stromversorgung zur Vermeidung von elektrischen Unfällen trennen.

ATENCIÓN: Desconéctese de la corriente eléctrica, antes de la instalación o del servicio, a fin de impedir sacudidas eléctricas.

ATTENZIONE: Togliere tensione prima dell'installazione.

IMPORTANT: This attachment is used to lock the maintained position only to guard against unauthorized operation and not as a disconnecting means for maintenance purposes.

IMPORTANT: Ce dispositif est utilisé pour bloquer en position maintenue uniquement comme protection contre le fonctionnement et les réglages non autorisés. Ne pas s'en servir pour mettre hors tension lors de l'entretien.

HINWEIS: Diese Verriegelung dient zum Schutz vor unerlaubter Betätigung und ist nicht als Ausschaltvorrichtung für Wartungszwecke zu verwenden.

IMPORTANTE: Este dispositivo de cierre es una protección contra operaciones no autorizadas y no debe usarse como un medio de desconexión para el mantenimiento.

IMPORTANTE: Questo accessori è usato per bloccare la posizione mantenuta solo come protezione contro un utilizzo non autorizzato e non come un mezzo di disinserimento a scopi di manutenzione.

INSTALLATION MONTAGE INSTALLIERUNG INSTALACION INSTALLAZIONE

		1	2
		---	3
		800T-N4162L	800T-N4163L
		---	800T-N4163C
		800T-N4162R	800T-N4163R
		---	800T-N4163K
		---	800T-N4163J

For use with 800T and 800H "standard" knob selector switches only.

A n'employer qu'avec les sélecteurs 800T et 800H "standard".

Nur zum Gebrauch an 800T und 800H "Standard" - Knopfwahlschaltern.

Para uso con conmutadores de botón "estándar" tipo 800T y 800H solamente.

Da usare solo con selettori a manopola "standard" 800T e 800H.

1

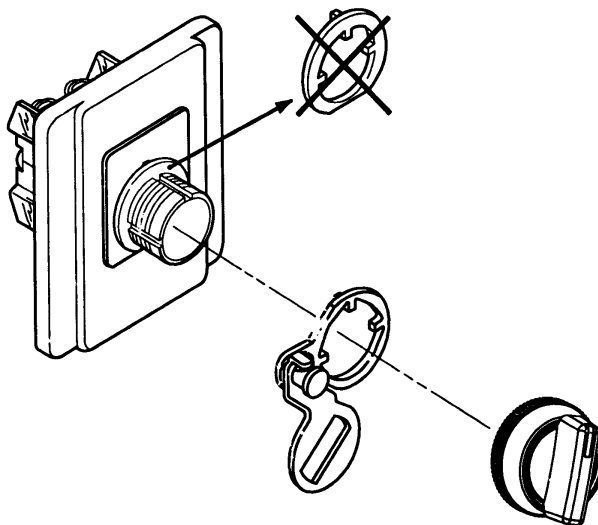

2

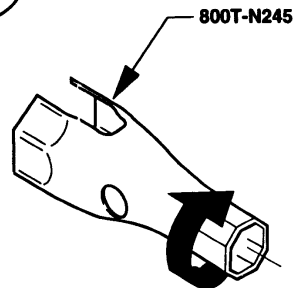
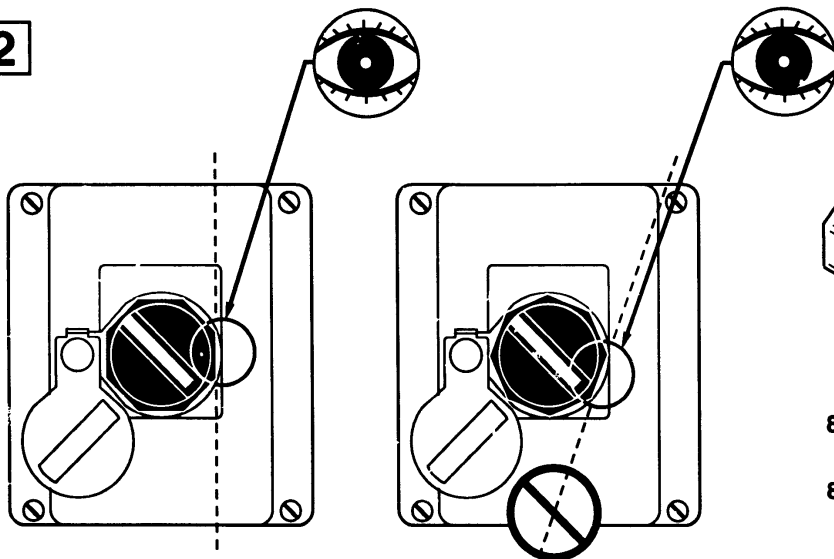

800T- : 50 - 60 lb-in.
5.6 - 6.8 N·m
800H- : 25 - 30 lb-in.
2.8 - 3.4 N·m

3

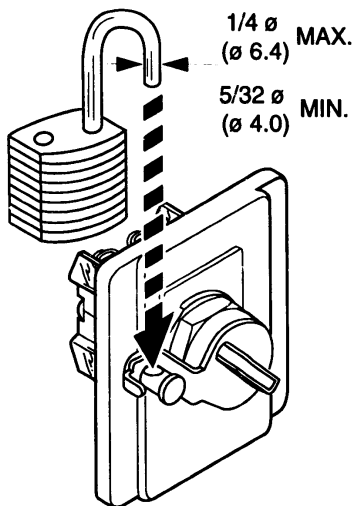

in
(mm)

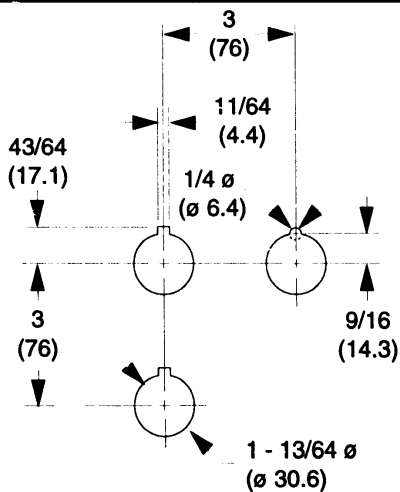

OPTIONAL
EN OPTION
OPTION
OPCIONAL
OPZIONALE