



Analog Interface Modules

Modules d'interface analogique

Analoge Schnittstellenmodule

Moduli interfaccia analogica

Módulos de interface analoga

(Cat 1492-AIFM6S-3, -RAIFM6S-3, -AIFM6TC-3)



ATTENTION: To prevent electrical shock, disconnect from power source before installing or servicing. FM Class 1, Div.2 requires device installation in a tool-accessible enclosure compliant with ANSI/ISA S82.

ATTENTION: Avant le montage et la mise en service, couper l'alimentation secteur pour éviter toutes décharges. FM Classe 1, Div. 2 nécessite l'installation de l'équipement dans une armoire accessible aux interventions, conforme à ANSI/ISA S82.

ACHTUNG: Vor Installations- oder Servicearbeiten Strom-versorgung unterbrechen, um Elektroschocks zu vermeiden. FM-Klasse 1, Gruppe 2 erfordert die Installation des Gerätes in einem Gehäuse, das für Werkzeuge zugänglich ist und den Anforderungen gemäß ANSI/ISA S82 entspricht.

ATTENZIONE: Per prevenire infortuni, togliere tensione prima dell'installazione o manutenzione. FM Classe 1, Divisione 2 richiede l'installazione del dispositivo in un alloggiamento con capacità di accesso per strumenti conforme allo standard ANSI/ISA S82.

ATENCION: Desconéctese de la corriente eléctrica, antes de la instalación o del servicio, a fin de impedir sacudidas eléctricas. El requisito de FM (Factory Mutual) Clase 1, Div. 2, establece que el dispositivo debe instalarse en un envolvente que permita la introducción y uso de herramientas y cumpla con la norma ANSI/ISA S82.

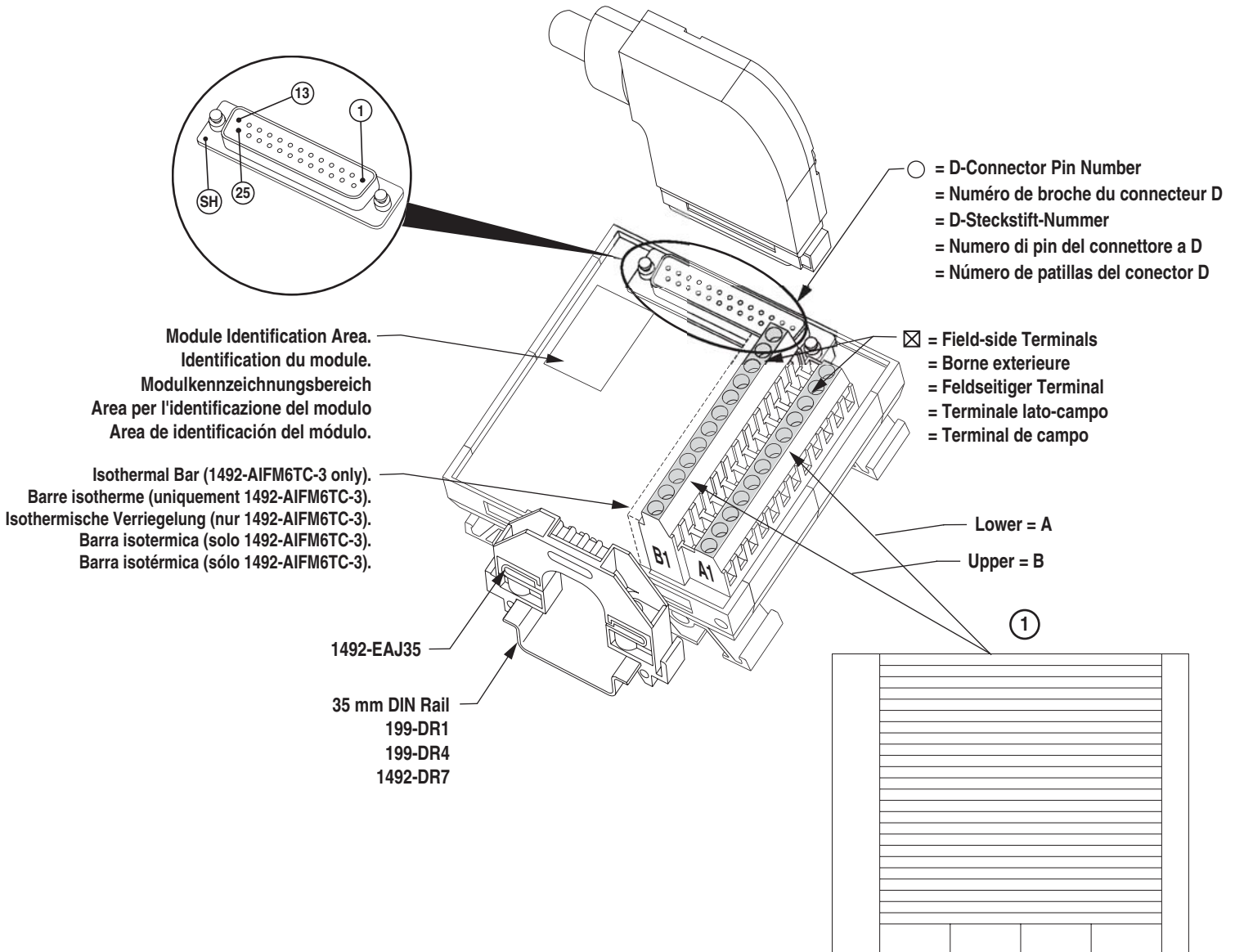

- ① Adhesive Label Card. Provides terminal wiring identification.
 Carte étiquette adhésive. Identifie le câblage des bornes.
 Aufklebbare Etiketten zur Kennzeichnung der Klemmenverdrahtung.
 Scheda etichette adesive. Fornisce l'identificazione del cablaggio dei terminali.
 Tarjeta de etiquetas adhesivas. Proporciona identificación de cableado del terminal.

